

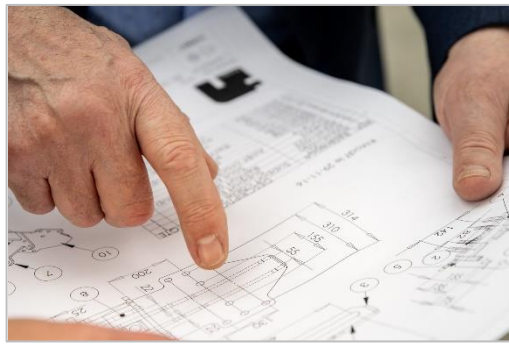

HERSTELLER FÜR AUSRÜSTUNGEN UND ZUBEHÖR FÜR LANDMASCHINEN

HAUPTKATALOG



PATEER GROUP

Hersteller für Ausrüstungen und Zubehör für Landmaschinen

Die Kultur des « Know-how »



Seit 1920 und vier Generationen hat sich die PATEER-Gruppe auf die Entwicklung und Produktion von Traktorteilen und -zubehör für Erstausrüster und Händler auf der ganzen Welt spezialisiert. Das PATEER-Team verfügt über Know-how und Fähigkeiten, die es zum Nutzen der Bedürfnisse seiner Kunden einsetzt.

100 Jahre Erfahrung

1920: Gründung der Pateer Group durch Leo Pateer

1946: Im Zuge des Marshallplans (offiziell der Europäische Wiederherstellungsplan, ERP) entwickelt Frans Pateer zahlreiche Zubehörteile, die dann entwickelt werden und in den fünfziger und sechziger Jahren hergestellt. Der erste Plan Marshal-Traktor, den es importiert, ein Mac-Cormick WDg (hergestellt in Chicago - USA), ist jetzt im Experience Center ausgestellt.

1971: Jack Pateer, derzeitiger Manager am Hauptsitz von PATEER BV in den Niederlanden, entwickelt Produktions- und Marketingeinheiten (Gegengewichte, Radgewichte, Anhängekupplungs-Systeme, automatische Haken, hydraulische Haken, und anderes Zubehör für landwirtschaftliche Maschinen), dies in mehreren europäischen Ländern. Es wurden Partnerschaften mit den Gruppen CNH, SDF, AGCO, KUBOTA, CLAAS und ARGO unterzeichnet.

1994: Der Standort Pateer France in BRUZ in der Bretagne wird eröffnet. Er ist spezialisiert auf die Konstruktion und Herstellung von Anhängekupplungs-Systeme, automatische Aufnahmehaken, hydraulischen Haken, Gewichtsstützen...

2019: 21. März, offizielle Eröffnung des Pateer Experience Center.

2020: Feier des 100-jährigen Bestehens des Unternehmens, ein Schritt in Richtung zukünftiger Generationen.

2022: Eröffnung des Logistikzentrums PATEER EUROPE LOGISTICS West- und Südeuropa

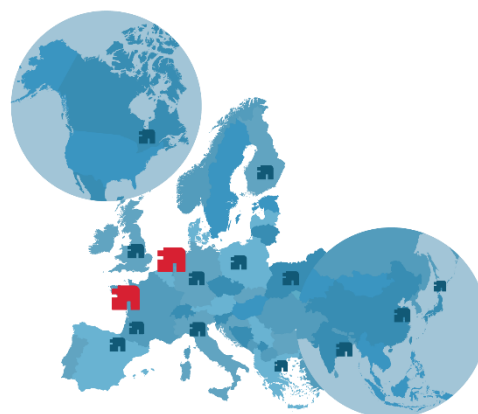

PATEER-Gruppe

FRANS PATEER BV, Hauptsitz Sint-Jansteen, Niederlande

PATEER FRANCE, Produktionsstandort für Zubehör, Bruz, Frankreich

PATEER LOGISTICS, Logistikzentrums, Bruz, Frankreich

PATEER EXPERIENCE CENTER Ausstellungsraum und Plattform, Bruz, Frankreich

Gewichte Produktion aus Beton und Magnetit, **Frankreich, Polen, Spanien und Italien**

F-P UKRAINE, Produktion von Guss-Gewichte Jerrycan Typen

CAST PATEER, Produktion von Guss-Gewichte von 100kg bis 5000kg, Gießerei Xuzhou, China

PATEER-BH-JV, Produktion von Guss-Gewichte (allgemein), Kalkutta, Indien

PATEER EASTERN EUROPE, Lagerbestand und Verkauf, Polen

PATEER IBERICA, Lager und Verkauf, Cintruénigo, (Navarra) Spanien

PATEER ITALIA, Lager und Verkauf, Caluso, Italien

Importeure in Großbritannien, Finnland, Griechenland, Dänemark, Kanada und Japan



GEWICHTE

- 4-** Gussgewichte **B-Reihe**
- 5-** Gussgewichte **MUFO-2**
- 6-** Gussgewichte **FP-BLL**
- 7-** Magnetit / Faserbeton Gewichte **FP-BLL-HDC**
- 8-** Magnetit / Faserbeton Gewichte **GP**
- 9-** Faserbeton Gewichte **ECO-2**
- 10-** Faserbeton Gewichte **BBP-2**
- 11-** Magnetit / Faserbeton Gewichte **CB**
- 12-** Magnetit / Faserbeton Gewichte **COM-BI**
- 13-** FP-HDPE Gewichte **RT**
- 14-** FP-HDPE Gewichte **RT-CB**
- 15-** Std Modellen **Einhängegewichte**
- 16-** 50 | 80 | 600 | 300 | 1000kg **Radgewichte**



BUMPER

- 17-** Bumper **B-Protect**
- 18-** Bumper **Tractor-Bumper**

FRONTGEWICHTE

Gussgewicht

B-REIHE



BESCHREIBUNG

Qualitätsgarantie: Resistent gegen Kollisionen, Wetter und Beschädigungen

Erweiterbar: mit einem 400, 600 oder 800kg Gussgewicht

Verfügbare Farben

VORTEILE

- ✓ Sehr kompakt
- ✓ Langlebig
- ✓ Hohe Oberflächenqualität
- ✓ Erweiterbar
- ✓ Integriertes Zugmaul

DIMENSIONEN

Modell	A (mm)	B (mm)	C (mm)
300kg Kat. 1 / 2 oder Kat. 2	640	290	285
600kg Kat. 2	685	310	435
900kg Kat. 2	685	460	435
1200kg Kat. 2	880	610	435
1500kg Kat. 2 RF oder Kat. 3	1090	670	435
2000kg Kat. 2 RF oder Kat. 3	1350	715	480
2500kg Kat. 2 RF oder Kat. 3	1500	770	480
ADD 400kg	1092	191	432
ADD 600kg	1096	256	437
ADD 800kg *	1096	327	515

→ ADD 400 | 600 | 800kg: Montage mit einer Adapterplatte (45kg)



B900kg

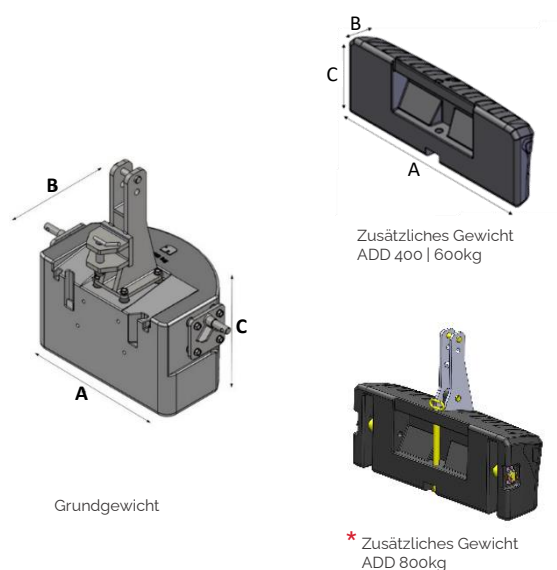

GELIEFERT OHNE OBERLENKER
Kann direkt am Fronthubwerk montiert werden (mit Oberlenker wenn bestellt)

FRONTGEWICHTE

Gussgewicht

MUFO-2



BESCHREIBUNG

Qualitätsgarantie : Resistent gegen Kollisionen, Wetter und Beschädigungen

Montage an der Fronthydraulik oder Ballasträger mit einer Adapterplatte

Erweiterbar : mit einem 500kg Zusatz Gussgewicht

Verfügbare Farben

Mufo-2 800kg



VORTEILE

- ✓ Modernes Design
- ✓ Langlebig
- ✓ Hohe Oberflächenqualität
- ✓ Erweiterbar
- ✓ Integriertes Zugmaul

DIMENSIONEN

Modell	A (mm)	B (mm)	C (mm)
400kg Kat. 1 /2 oder Kat. 2	648	340	355
ADD 200kg* Kat. 2	583	286	160
600kg Kat. 2	713	416	520
800kg Kat. 2	752	416	520
1000kg Kat. 2	752	502	520
1250kg Kat. 2	1073	603	520
1500kg Kat. 2 RF oder Kat. 3	1073	603	520
ADD 500kg (für Modellen 600/1500kg)	964	299	513

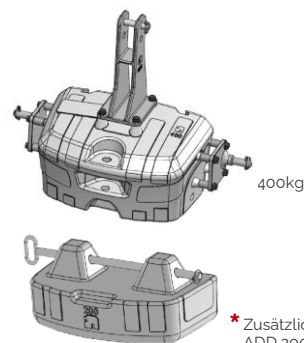
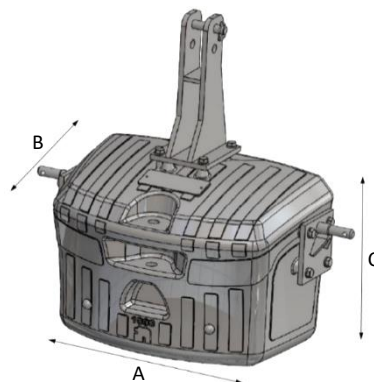

* Zusätzliches Gewicht
ADD 200kg

* Nur kompatibel mit dem 400kg-Modell

FRONTGEWICHTE

Gussgewicht FP-BLL



BESCHREIBUNG

Unser neues Gusseisengewicht FP-BLL mit seinem modernen Design verleiht dem Traktor ein sehr vollendetes Aussehen.

Gusseisengewichte sind stoßfest, witterungsbeständig, rissfest und verformungsbeständig.

Sehr clever, es hat einen großen integrierten Raum für die Lagerung von Werkzeugen und Ausrüstung von etwa 80L.

Verfügbare Farben

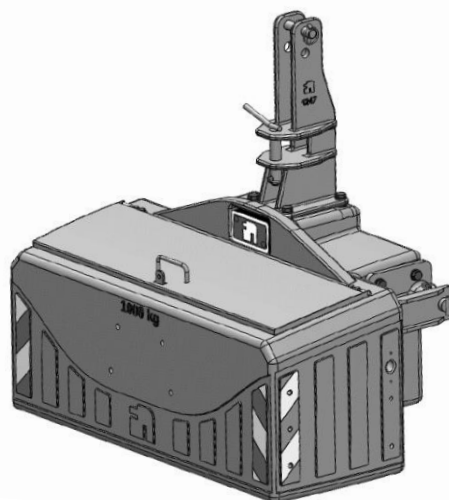

VORTEILE

- ✓ Zeitgemäßes und ästhetisches Design, Haubenverlängerungseffekt
- ✓ 80L Stauraum, Zugang von oben
- ✓ Hochgradig skalierbar: Zusatzgewicht in 400, 500, 600 oder 800 kg erhältlich

Sonderausstattungen

- Reflexstreifen
 - Leuchte
 - Stäbe
- nicht zum serienmäßigen Lieferumfang gehörende Sonderausstattungen enthalten.

DIMENSIONEN

Model	A (mm)	B (mm)	C (mm)	D (mm)
1000kg	1124	670	1065	580
ADD 400kg	1092	191	432	/
ADD 500kg-U	968	512	420	90
ADD 600kg	1096	256	437	/
ADD 800kg	1096	327	515	/

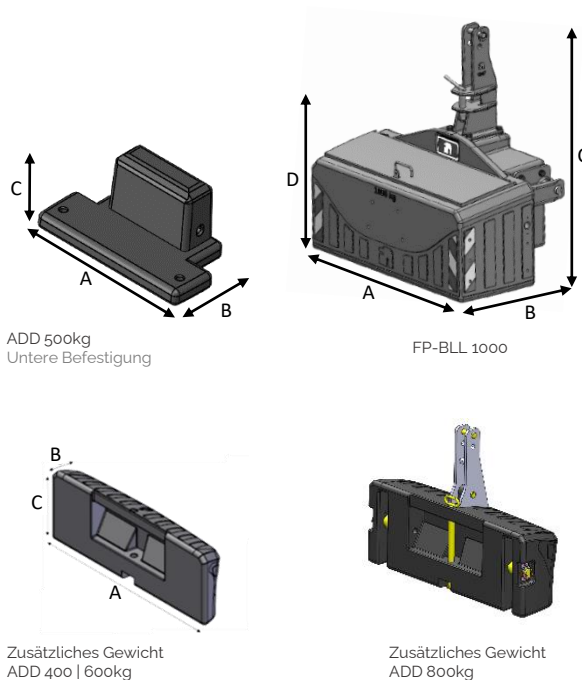

FRONTGEWICHTE

Magnetit / Faserbeton

FP-BLL-HDC



BESCHREIBUNG

Machen Sie sich keine Sorgen darüber, mit all Ihren Werkzeugen zu jonglieren, während Sie Ihren Traktor fahren. Diese Ballastbox wird Ihre Ausrüstung und Ihr Zubehör ordentlich verstauen, da sie sehr clever gestaltet ist und über ein integriertes Staufach verfügt.

Hergestellt aus Magnetit, einem innovativen, hochwertigen Material (2,5-mal höhere Dichte als Stahlbeton), ist der Preis erschwinglich

Verfügbare Farben

VOORTEILE

- ✓ 73L Ablagefach oben Verfügbare
- ✓ Gewichte: 1000kg | 1200kg | 1400kg
- ✓ Sauber, modern, ästhetisch ansprechend
- ✓ In Entwicklung, FP-BLL-HDC 600kg und 800kg

DIMENSIONEN

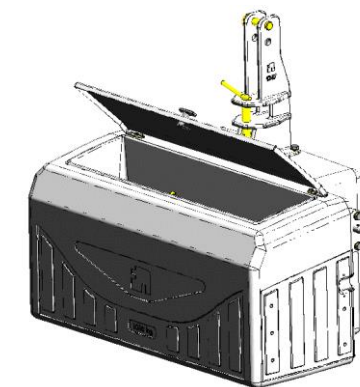
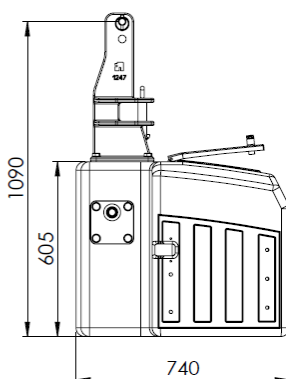
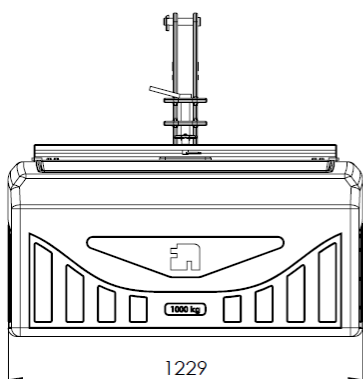

Sonderausstattungen

- Reflexstreifen
- Leuchte
- Stäbe

nicht zum serienmäßigen Lieferumfang gehörende Sonderausstattungen enthalten.



FRONTGEWICHTE

Magnetit / Faserbeton

GP



BESCHREIBUNG

Die professionelle Lösung mit perfekter, höchst qualitativer Verarbeitung

Sonderausstattung Logo:

Passen Sie Ihr Gewicht optisch an den modernen Schlepper an!

- Schlepper Logo – auf Anfrage
- Personalisiertes Logo als hochauflösende Datei- auf Anfrage
- Original Logo Pateer – auf Anfrage
- Ohne Logo

Verfügbare Farben

VORTEILE

- ✓ Kunstfaser verstärkter Beton mit verschieden anteiligem Magnetit / Eisenerz, optimal verdichtet
- ✓ Grosse Auswahl an Gewichtsklassen
- ✓ Wirtschaftliche Lösung bei geringen Abmessungen
- ✓ Hochwertige Verarbeitung und Lackierung
- ✓ Logo mit modernem Design und Marken/Händler Identifizierung optional

DIMENSIONEN

Modell	A (mm)	B (mm)	C (mm)
200kg Kat. 1 / 2	990	380	338
250kg Kat. 1 / 2			
300kg Kat. 1 / 2	990	380	375
400kg Kat. 1 / 2			
600kg Kat. 2	1160	580	495
750kg Kat. 2			
900kg Kat. 2			
1000kg Kat. 2	1394	654	495
1200kg Kat. 2			
1400kg Kat. 2			

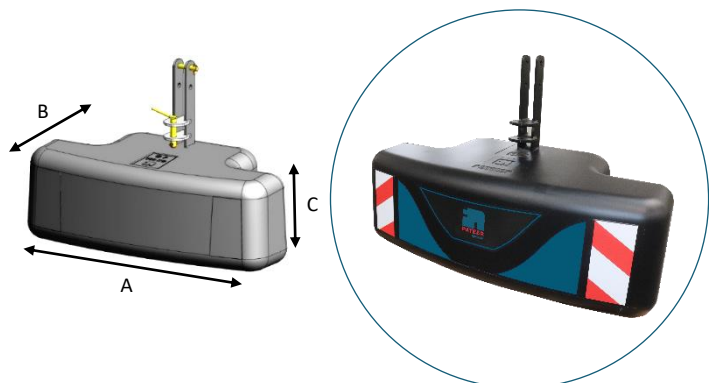

Logo mit modernem Design und Marken/Händler Identifizierung optional

FRONTGEWICHTE

Faserbeton

ECO-2



BESCHREIBUNG

Die wirtschaftliche Lösung mit qualitativ hochwertiger Verarbeitung. Hergestellt in Produktionsstätten mit jahrhunderte altem Know-how und modernster Technologie

Verfügbare Farben

VORTEILE

- ✓ Große Auswahl an Gewichten
- ✓ Kostengünstige Lösung
- ✓ Hochwertige Verarbeitung mit gutem Oberflächenfinish

DIMENSIONEN

Modell	A (mm)	B (mm)	C (mm)
750kg Kat. 2	1394	714	446
900kg Kat. 2	1394	714	514
1000kg Kat. 2			
1200kg Kat. 2	1494	794	564
1400kg Kat. 2			



ECO-2 750kg

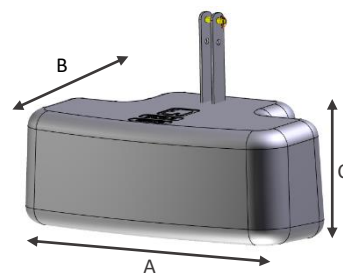
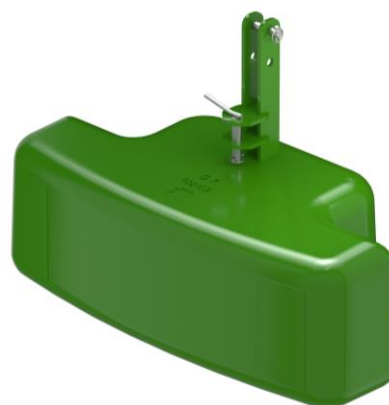

FRONTGEWICHTE

Faserbeton

BBP-2



BESCHREIBUNG

Die wirtschaftliche Lösung mit qualitativ hochwertiger Verarbeitung. Hergestellt in Produktionsstätten mit jahrhunderte altem Know-how und modernster Technologie

Verfügbare Farben

VORTEILE

- ✓ Große Auswahl an Gewichten
- ✓ Kostengünstige Lösung
- ✓ Hochwertige Verarbeitung mit gutem Oberflächenfinish
- ✓ Mit oder ohne Zugmaul (Optional)



BBP-2 400kg

DIMENSIONEN

Modell	A (mm)	B (mm)	C (mm)
400kg Kat. 2	800	470	550
600kg Kat. 2	800	580	660
800kg Kat. 2	1043	650	660
1000kg Kat. 2			
1200kg Kat. 2	1095	760	660
1500kg Kat. 2			

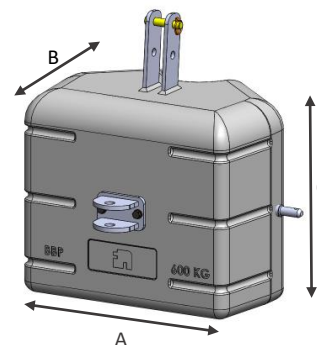

FRONTGEWICHTE

Magnetit / Faserbeton
CB



BESCHREIBUNG

Die professionelle Lösung mit perfekter, höchst qualitativer Verarbeitung verleiht dem Gesamtbild des Traktors ein sehr modernes Finish.

Es bietet eine große Auswahl an Gewichten von 400 bis 2000 kg.

Verfügbare Farben

VORTEILE

- ✓ Große Auswahl an Gewichten
- ✓ Design im Einklang mit Traktoren
- ✓ Faserverstärkter Magnetit, perfektes Finish
- ✓ Professionelle Lösung sehr geringen Abmessungen
- ✓ Optional mit Ihrem Marken/Händler Logo

DIMENSIONEN

Modell	A (mm)	B (mm)	C (mm)
400kg Kat. 2	780	600	430
600kg Kat. 2			
800kg Kat. 2	1130	790	500
900kg Kat. 2			
1000kg Kat. 2			
1200kg Kat. 2	1180	790	556
1400kg Kat. 2			
1600kg Kat. 3	1500	825	650
1800kg Kat. 3			
2000kg Kat. 3			

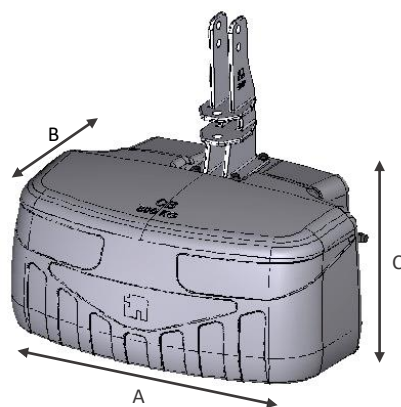

FRONTGEWICHTE

Magnetit / Faserbeton
COM-BI



BESCHREIBUNG

Das clevere COM-BI Modell bietet eine breite Palette von Grundgewichten, die mit einer zusätzlichen, von unten einschiebbaren Zusatzgewichten von 200, 400 oder 600 kg kompatibel sind

Verfügbare Farben



COM-BI 600-1000kg + ADD600

VORTEILE

- ✓ Innovativ und Clever
- ✓ Evolutionär :
 - unteres Zusatzgewicht 200kg für Gewicht 250-400kg
 - unteres Zusatzgewichte 400 und 600kg für Gewichte 600-1800kg
- ✓ Design passend zu modernen Traktoren



COM-BI 600-1000kg

DIMENSIONEN

Modell	A (mm)	B (mm)	C (mm)
250kg Kat. 1 / 2			
300kg Kat. 1 / 2	701	570	410
400kg Kat. 1 / 2			
ADD 200kg	588	286	160
600kg Kat. 2			
800kg Kat. 2	1130	790	500
900kg Kat. 2			
1000kg Kat. 2			
ADD 400kg	601	/	280
ADD 600kg			

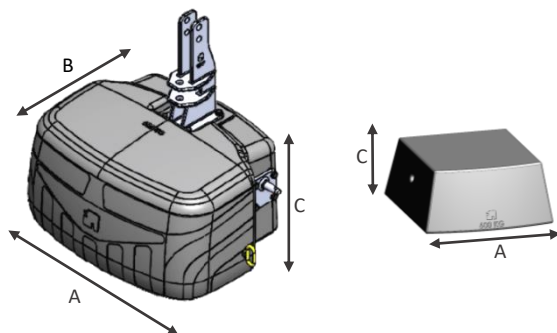

FRONTGEWICHTE

FP-HDPE

Gewichte RT



BESCHREIBUNG

Die RT-Serie ist aus hochdichtem Polyethylen (HDPE) gefertigt, einem Material das eine hohe Festigkeit und Haltbarkeit garantiert. Außerdem ist es wartungsfrei.

Stossfest und somit extrem lange widerstandsfähig gegen Beschädigungen und Verformungen.

Die angenehme Form passt sich idealerweise dem Design des Traktors an : sie verleiht dem Gewicht eine kompakte und stabile Form

Eine Kennzeichnung mit dem Traktormarken- oder Händlerlogo ist möglich.

Verfügbare Farben

VORTEILE

- ✓ Aussen Polyethylen zum Schutz, innen ein harter, hoch verdichteter Betonkern PEHD, ein Werkstoff, der Widerstandsfähigkeit mit einer langen Lebensdauer und Wartungsfreundlichkeit verbindet
- ✓ Hohe Umweltverträglichkeit
- ✓ Gleichbleibende Farbe - Selbst bei Stößen und sonstigen Beschädigungen aller Art

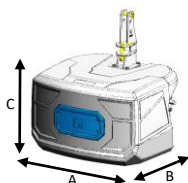

DIMENSIONEN

RT STANDARD	A (mm)	B (mm)	C (mm)
400kg	790	611	560
600kg			
800kg			
900kg	1000	770	670
1000kg			
1200kg			
1400kg			
1600kg	1180	970	710
1800kg			
2000kg			
2200kg			
2500kg			

RT-BOX	A (mm)	B (mm)	C (mm)
800kg	1000	770	670
900kg			
1000kg			
1200kg			
1400kg	1180	970	710
1600kg			
1800kg			
2000kg			



Individuelles Logo auf Kundenwunsch

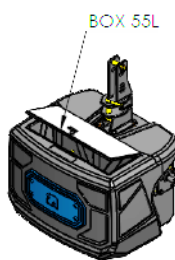

FRONTGEWICHTE FP-HDPE Gewichte RT-CB



BESCHREIBUNG

Die RT-Serie ist aus hochdichtem Polyethylen (HDPE) gefertigt, einem Material das eine hohe Festigkeit und Haltbarkeit garantiert. Außerdem ist es wartungsfrei.

Stoßfest und somit extrem lange widerstandsfähig gegen Beschädigungen und Verformungen.

Perfekter, höchst qualitativer Verarbeitung verleiht dem Gesamtbild des Traktors ein sehr modernes Finish.

Verfügbare Farben

VORTEILE

- ✓ Aussen Polyethylen zum Schutz, innen ein harter, hoch verdichteter Betonkern PEHD, ein Werkstoff, der Widerstandsfähigkeit mit einer langen Lebensdauer und Wartungsfreundlichkeit verbindet
- ✓ Hohe Umweltverträglichkeit
- ✓ Gleichbleibende Farbe - Selbst bei Stößen und sonstigen Beschädigungen aller Art
- ✓ Logo und Marken/Händler Identifizierung optional

DIMENSIONEN

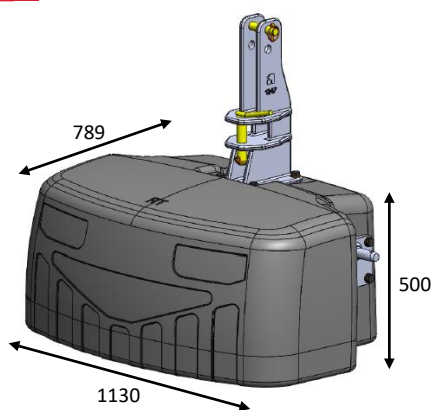

Verfügbare Modelle:

- 800kg
- 900kg
- 1000kg
- 1200kg



- Verwertung von Produktionsüberschüssen
- Integration von regeneriertem PE
- Zusammenarbeit mit Lieferanten in geringer Entfernung unserer Produktionsstandorten



EINHANGEGEWICHTE

Gussgewicht Standard



Standard Modell

Typ	A (mm)	B (mm)	C (mm)	D (mm)	E (mm)	Mass Ballast-Trager
20kg	268	198	64	26	13	140x12
27kg	100	340	150	50	/	150x15
40kg	45	495	180	50	475	150x15

- Viele andere Markenmodelle, bitte kontaktieren Sie uns für weitere Informationen

✓ 20kg

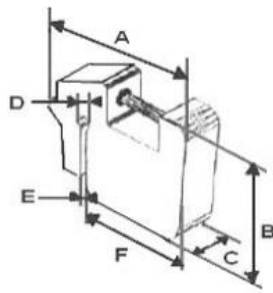

✓ 27kg

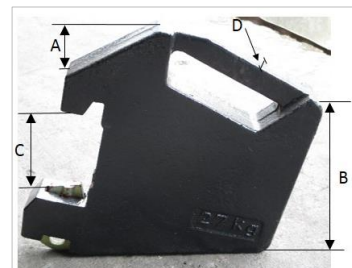
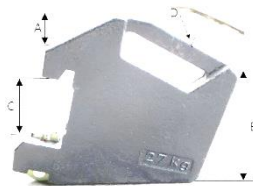

✓ 40kg

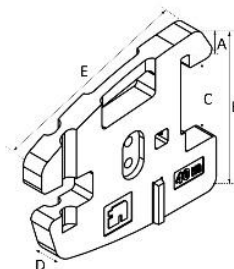

RADGEWICHTE

Gussgewicht

50kg | 80kg | 300kg | 600kg | 1000kg



BESCHREIBUNG

Ballast in die Räder ermöglicht die freie Ankupplung anderer Geräte an das Heck des Traktors

Wirkt direkt am Rad, ohne die Achse mehr zu belasten. Sorgt auch für ein elegantes Erscheinungsbild.

Verfügbare Farben



50kg

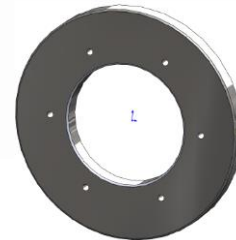

80kg

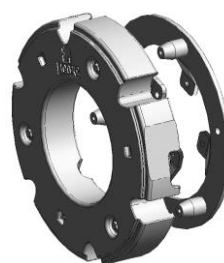

300kg/adapter plate

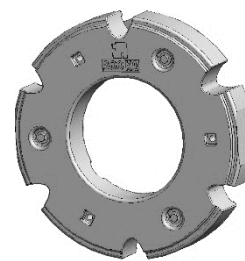

300kg

RADGEWICHTE 50kg

- Lochmittenabstand Ø430mm
- Mit Lochbohrungen und Schraubensatz
- Montage direkt an der Felge
- Bis zu 6x Gewichte pro Rad möglich

RADGEWICHTE 80kg

- Kundenspezifische Lösung: Lochbohrung und Schraubensatz gemäß Ihren Anforderungen – Auf Anfrage
- Montage direkt an der Felge
- Bis zu 4x Gewichte pro Rad möglich

RADGEWICHTE 300kg

- Montage an der Felge mit einer angeschraubten Adapterplatte
- 2x Gewichte pro Rad möglich

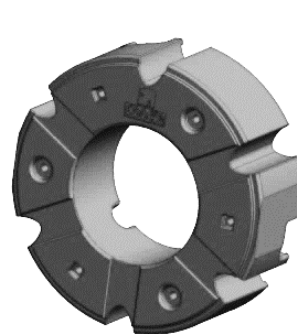

600kg

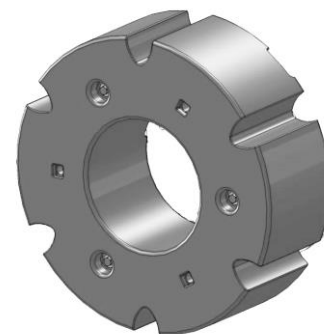

1000kg

RADGEWICHTE 600kg

- Montage an der Felge mit einer angeschraubten Adapterplatte
- 1x Gewicht pro Rad

RADGEWICHTE 1000kg

- Montage an der Felge mit einer angeschraubten Adapterplatte
- 1x Gewicht pro Rad

DIMENSIONEN

Modell	Außendurchmesser (mm)	Innendurchmesser (mm)	Dicke (mm)
50kg	579	395	92
80kg	630	330	50
300kg	800	395	140
600kg	780	400	256
1000kg	900	400	316

ZUSÄTZLICHES ZUBEHÖR

Bumper BUMPY®



BESCHREIBUNG

Bumper „BUMPY“ ist aus hochwertigem Kunststoff zur Montage am Frontkraftheber. Absorbiert Schäden bei einer Kollision und minimiert mögliche Beschädigung am Fahrzeug.

- Effektiver Unterfahrerschutz
- Schützt die Front des Traktors

Mit zusätzlichen Arbeitsleuchten und permanenten LED-Begrenzungsleuchten trägt der BUMPY effektiv zur Verkehrssicherheit bei.

Verfügbare Farben



VORTEILE

- ✓ DER Schutz auf der Straße
- ✓ Hohe Oberflächenqualität
- ✓ Multifunktional
- ✓ Modernes design
- ✓ Robuster Stahlrahmen



BUMPY-ECO



BUMPY-B

DIMENSIONEN

A (mm)	B (mm)	C (mm)	D (mm)	Gewicht
2205	970	560	950	200kg



BUMPY-PREMIUM

BUMPY IN VIDEO

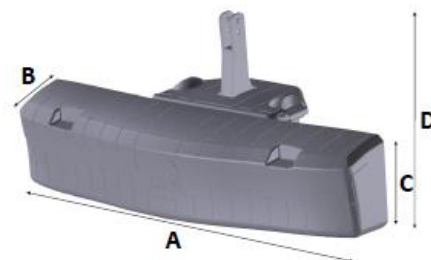

ZUSÄTZLICHES ZUBEHÖR

Bumper

TRACTOR-BUMPER®



BESCHREIBUNG

Bumper aus Stahl, passend für Gussgewichte B 600 und B 900, oder zur Montage am Frontkraftheber, um Schäden bei einem Aufprall zu vermeiden oder zu begrenzen:

- verhindern ein Fahrzeug zu überrollen.
- Schutz des Traktors.
- Verhinderung von Verletzungen

Verfügbare Farben

VORTEILE

- ✓ **Begrenzte Manövrierfähigkeit des Traktors**
Der Lenkeinschlag kann je nach Bedarf verändert werden, indem man die Seitenteile verstellt.
- ✓ **Schutzsystem bei Rückwärtsmanövern** *
Bei Hindernissen wird das bewegliche Seitenteil per über einen Scherbolzen ausgelöst..
- ✓ **Optimaler Schutz**
Maximale Sicherheit aufgrund des geringen Abstandes zwischen Reifen und Bumper.

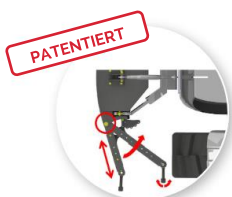

Verstellbar

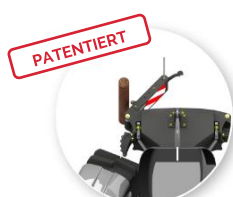

Sicher

TRACTOR-BUMPER IN VIDEO



TRACTOR-BUMPER BASIC

Am Frontkraftheber montiert, mit integriertem Staufach von 55 Liter

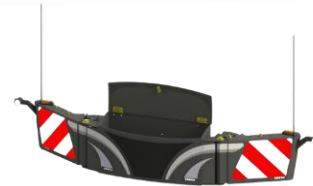

TRACTOR-BUMPER CONNECT

Montage am Gußgewicht B600 und B900



TRACTOR-BUMPER PREMIUM

Am Frontkraftheber montiert, mit integriertem Staufach von 142 Liter

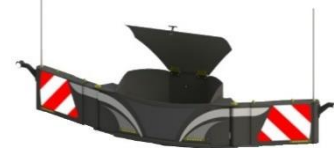

TRACTOR-BUMPER SAFETY WEIGHT

Montage am Frontkraftheber, mit integriertem Staufach von 45 Liter und Gewicht von 600 bis 2500 KG



* Schutzsystem bei Aufprall bei Rückwärtsmanövern ab 1300 kg nicht verfügbar

Frans Pateer BV

Wilhelminastraat 62
4564 AG St. Jansteen - NL
+31-114-315453



PATEER EASTERN EUROPE

Stanisław Bober

Sales Manager

T +48 690-450-450

E s.bober@pateer.com

Tomasz Kujawski

Sales Manager

T +48 603-291-040

E t.kujawski@pateer.com



Verfolgen Sie unsere aktuellen Infos

